

L8542143  
Rev.04/07/00

**benz-bau.ch**

Doors + Openers

9462 Montlingen - Fon: 071 761 40 60 - Fax: 071 761 07 78 - Mail: info@benz-bau.ch

**BENINCA®**

COMANDO MANUALE A FILO  
CORD MANUAL CONTROL  
MANUELLE DRAHTSTEUERUNG  
COMMANDE MANUELLE À FIL  
MANDO MANUAL POR CABLE  
STEROWANIE RĘCZNE

**JM.PP**

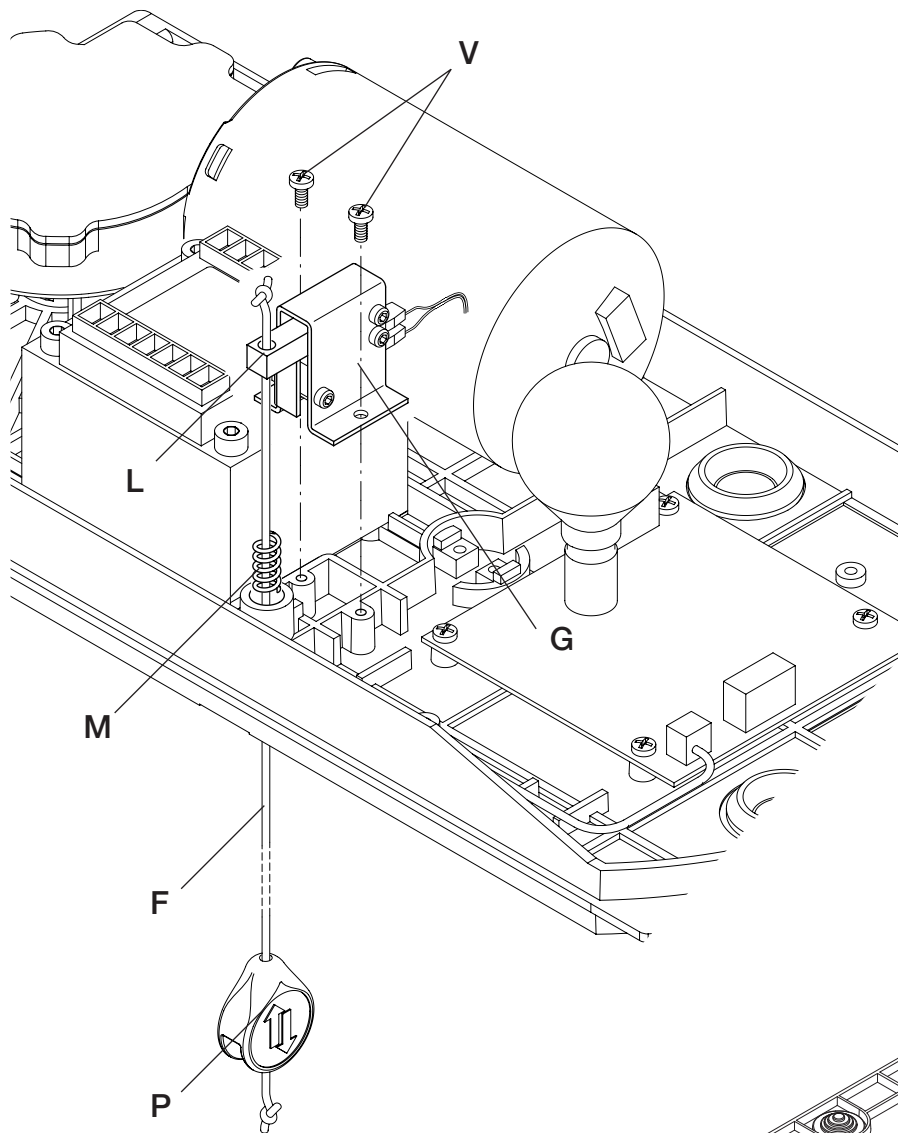

Fig. 1

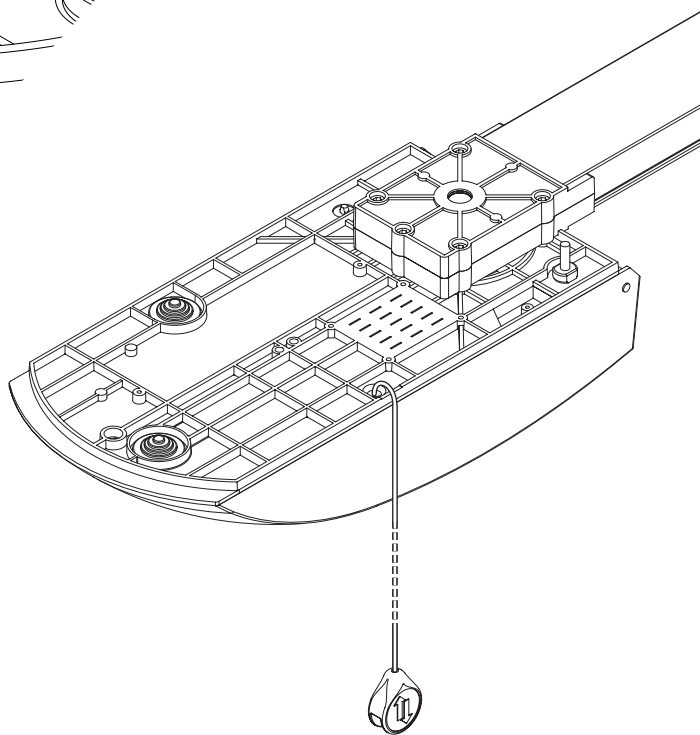

Fig. 2

### **Comando manuale a filo JM.PP:**

consente il comando dell'automazione dall'interno della rimessa con comando a filo evitando l'installazione di pulsantiere. Il kit è composto da: gruppo microinterruttore, comando a filo con pomello, molla e cablaggi

Passare il filo F attraverso il pomello P, la base del motoriduttore, molla M e leva L come indicato in figura, annodare le estremità

Posizionare la molla M nell'apposita sede

Fissare il gruppo microinterruttore G utilizzando le due viti V

Collegare il contatto N.O. (normalmente aperto) all'ingresso P.P. della centrale di comando.

La Fig.2 raffigura il cordino in posizione di lavoro.

### **JM.PP Cord Manual Control:**

It permits the control of the automatic system from indoor by means of a cord, thus avoiding the installation of a keyboard. The kit is composed of: micro-switch group, cord control with knob, spring and cables (Fig.1)

Insert the cord F through knob P, gear motor base, spring M and lever L, as shown in the figure. Make a knot to both ends.

Fix the micro-switch group G by means of the two screws V.

Connect the N.O. (Normally Open) contact to the P.P. (Step-by-Step) input of the control unit.

Fig.2 shows the cord in working position.

### **Manuelle Drahtsteuerung JM.PP:**

ermöglicht es die Automatik von innen durch eine Drahtsteuerung zu steuern ohne eine Tastatur installieren zu müssen. Das Set besteht aus: Mikroschalteinheit, Drahtsteuerung mit Kugelgriff, Feder und Verkabelung (Abb. 1) Draht F durch den Kugelgriff P, die Unterlage des Getriebemotors, die Feder M und den Hebel L, wie in der Abbildung gezeigt, ziehen und die Enden verknoten.

Feder M in den entsprechenden Sitz einsetzen.

Das Aggregat mit dem Mikroschalter G mit den zwei Schrauben V befestigen.

Den Kontakt N.O. (Arbeitskontakt) an den Eingang P.P. der Steuereinheit schließen.

Die Abbildung 2 zeigt die Schnur in Arbeitsposition.

### **Commande manuelle à fil JM.PP:**

permet de commander l'automatisme dès l'intérieur du garage avec commande à fil en évitant ainsi l'installation de pupitres. Le kit se compose de: groupe microinterruteur, commande à fil avec poigné, ressort et câblages (Fig.1)

Faites passer le fil F à travers le pommeau P, la base du motoréducteur, le ressort M et le levier L comme l'indique la figure, nouez les bouts et positionnez le ressort M dans le logement prévu à cet effet

Fixez le groupe micro interrupteur G en utilisant les deux vis V

Branchez le contact N. O. (Normalement Ouvert) à l'entrée P.P. de la centrale de commande.

La Fig.2 représente la cordelette en position de travail.

### **Mando manual por cable JM.PP:**

permite controlar la automatización desde el interior del garaje con un mando por cable, con lo cual se evita la instalación de pulsadores. El kit se compone de: grupo microinterruptor, mando por cable con empuñadura, muelle y cableados (Fig.1)

Hacer pasar el hilo F a través del pomo P, la base del motorreductor, muelle M y palanca L como mostrado en la figura, anudar las extremidades

Colocar el muelle M en su correspondiente alojamiento

Fijar el grupo microinterruptor G utilizando los dos tornillos V

Conectar el contacto N.A. (normalmente abierto) con la entrada P.P. de la central de mando.

La Fig.2 muestra el cordel en posición de trabajo.

### **Sterowanie ręczne JM.PP:**

pozwała na sterowanie urządzeniem automatyzacji ze środka garażu przy pomocy steru linkowego, co pozwala na uniknięcie instalowania tablic przyciskowych. Zestaw składa się z: grupy mikrowyłączników, steru linkowego z uchwytem kulistym, sprężyny i okablowania (Rys.1)

Przeciagnąć linkę F przez gałkę P, podstawę motoreduktora, sprężynę M i dźwignię L, tak jak wskazano na rysunku; zawiązać końce.

Umieścić sprężynę M w odpowiedniej siedzibie.

Przy pomocy dwu śrub V zamocować grupę mikrowyłącznika G.

Połączyć zestyk N.O. (normalnie otwarty) z wejściem P.P. (krok po kroku) centralki sterowania. Rys.2 przedstawia linkę w położeniu roboczym.

# **BENINCA®**