

L8542107
Rev. 11/06/02

BENINCA®

CENTRALE DI COMANDO
CONTROL UNIT
STEUEREINHEIT
CENTRALE DE COMMANDE
CENTRAL DE MANDO
CENTRALKA STEROWANIA

benz-bau.ch
Doors + Openers
9462 Montlingen - Fon: 071 761 40 60 - Fax: 071 761 07 78 - Mail: info@benz-bau.ch

START

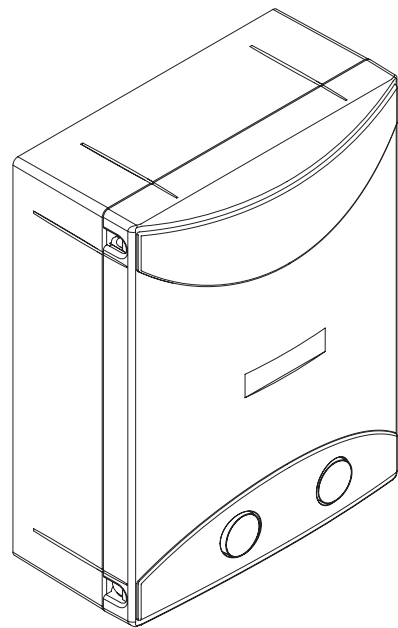

Libro istruzioni
Operating instructions
Betriebsanleitung
Livret d'instructions
Manual de instrucciones
Książeczka z instrukcjami



UNIONE NAZIONALE COSTRUTTORI
AUTOMATISMI PER CANCELLI, PORTE,
SERRANDE ED AFFINI

Dichiarazione CE di conformità
EC declaration of conformity
EG-Konformitätserklärung

Déclaration CE de conformité
Declaracion CE de conformidad
Deklaracja UE o zgodności

Con la presente dichiariamo che il nostro prodotto
We hereby declare that our product
Hiermit erklaren wir, dass unser Produkt
Nous déclarons par la présente que notre produit
Por la presente declaramos que nuestro producto
Niniejszym oświadczamy że nasz produkt

START

è conforme alle seguenti disposizioni pertinenti:
complies with the following relevant provisions:
folgenden einschlagigen Bestimmungen entspricht:
correspond aux dispositions pertinentes suivantes:
satisface las disposiciones pertinentes siguientes:
zgodny jest z poniżej wyszczególnionymi rozporządzeniami:

Direttiva sulla compatibilità elettromagnetica
(89/336/CCE, 93/68/CEE)
EMC guidelines (89/336/EEC, 93/68/EEC)
EMV-Richtlinie (89/336/EWG, 93/68/EWG)
Directive EMV (89/336/CCE, 93/68/CEE)
(Compatibilité électromagnétique)
Reglamento de compatibilidad electromagnética
(89/336/MCE, 93/68/MCE)
Wytyczna odnośnie zdolności współdziałania elektromagne-
tycznego (89/336/EWG, 93/68/EWG)

Direttiva sulla bassa tensione (73/23/CEE, 93/68/CEE)
Low voltage guidelines (73/23/EEC, 93/68/EEC)
Tiefe Spannung Richtlinie (73/23/EWG, 93/68/EWG)
Directive bas voltage (73/23/CEE, 93/68/CEE)
Reglamento de bajo Voltaje (73/23/MCE, 93/68/MCE)
Wytyczna odnośnie niskiego napięcia (73/23/EWG,
93/68/EWG)

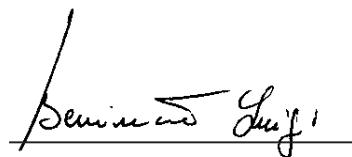

Benincà Luigi, Responsabile legale.
Sandrigo, 01/06/2006.

BENINCA[®]

Automatismi Benincà SpA
Via Capitello, 45
36066 Sandrigo (VI)
ITALIA

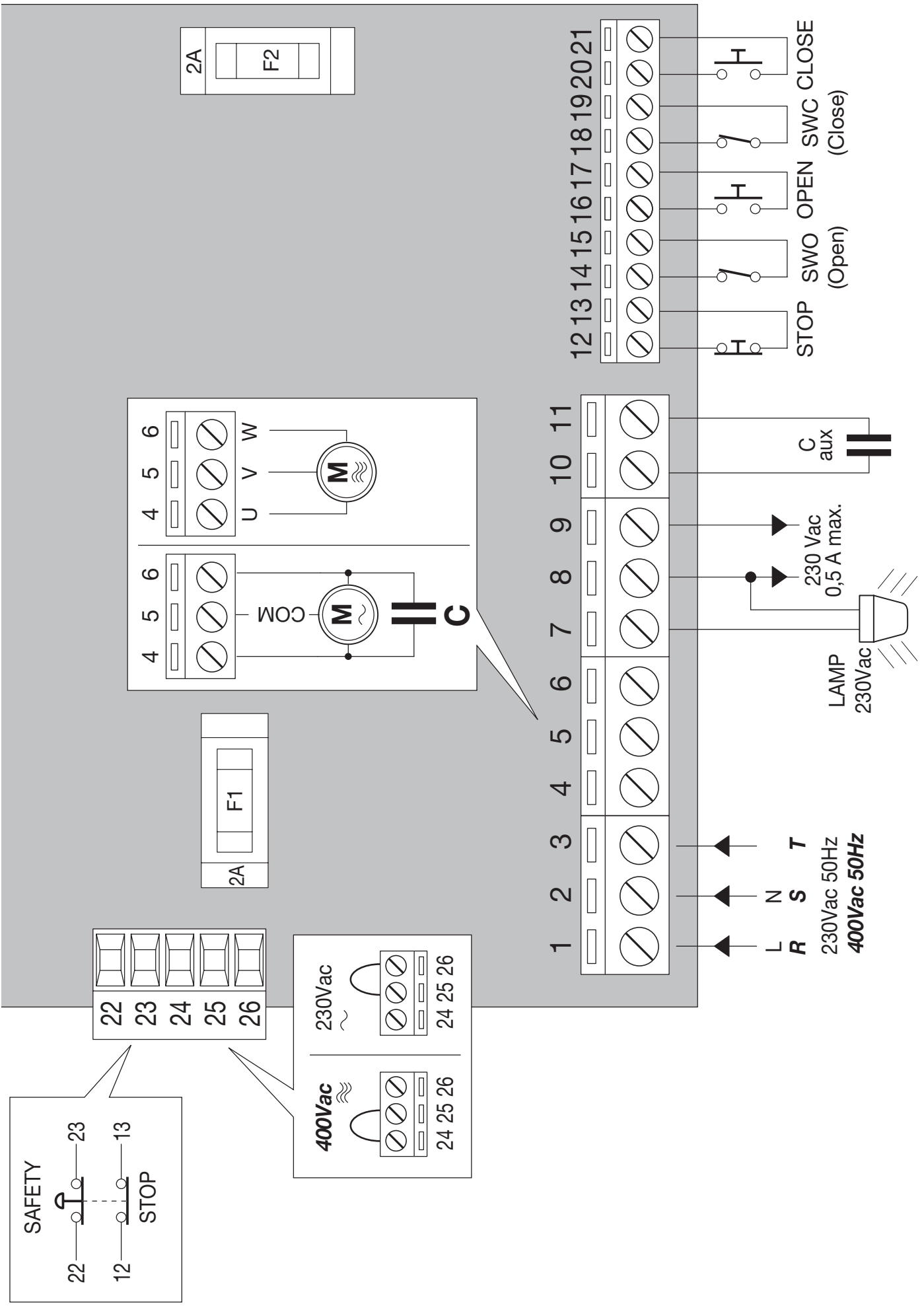

Steuereinheit START

Die elektronische Einheit **START** kann zur Kontrolle von 1 einphasigen Motor 230Vac oder dreiphasigen Motor 400Vac mit einer maximalen Leistung von 750W (einphasig) und 2200W (dreiphasig) verwendet werden.

WICHTIG:

Steuereinheit mit der Funktion "Mann vorhanden",,

Die Tasten ÖFFNEN und SCHLIESSEN müssen während der gesamten Dauer der Steuerung gedrückt bleiben.

Keine Steuerungen mit Selbsthaltekontakte verwenden.

Die Steuerungsvorrichtungen müssen in der Nähe der Öffnung positioniert werden.

Die Person die die Tür kontrolliert muss eine unbehinderte Sicht auf die Tür haben und darf sich nicht in einer gefährlichen Position befinden.

ALLGEMEINE HINWEISE

- a) Die elektrische Installation und die Betriebslogik müssen den geltenden Vorschriften entsprechen.
- b) Die Leiter die mit unterschiedlichen Spannungen gespeist werden, müssen physisch getrennt oder sachgerecht mit einer zusätzlichen Isolierung von mindestens 1 mm isoliert werden.
- c) Die Leiter müssen in der Nähe der Klemmen zusätzlich befestigt werden.
- d) Alle Anschlüsse nochmals prüfen, bevor die Zentrale mit Strom versorgt wird.
- e) Die nicht verwendeten N.C. Eingänge müssen überbrückt werden.
- f) Das Stromnetz muss mit einem allpoligen Schalter bzw. Trennschalter ausgestattet sein, dessen Kontakte einen Öffnungsabstand gleich oder größer als 3mm aufweisen. Kontrollieren ob an der elektrischen Anlage ein geeigneter Differentialschalter und ein Überspannungsschutzschalter vorgeschaltet sind.

FUNKTIONEN EINGÄNGE/AUSGÄNGE

Steuereinheit START		
Klemmen	Funktion	Beschreibung
1-2	Einphasige Speisung	Eingang einphasiges Stromnetz 230Vac/50Hz (1-L / 2-N)
1-2-3	Dreiphasige Speisung	Eingang dreiphasiges Stromnetz 400Vac/50Hz (1-R / 2-S / 3-T).
4-5-6	Motor	Anschluss an den Motor 230Vac – einphasig: 4-Phase+Kondensator / 5-Gemein / 6-Phase+Kondensator Anschluss an den Motor 400Vac – dreiphasig: 4-U / 5-V / 6-W Kontrollieren ob die Brücke an den Klemmen 24-25-26 zur Spannungswahl richtig positioniert ist
7-8	Blinkleuchte	Anschluss Blinkleuchte 230Vac/ 40W max.
8-9	AUX	ACHTUNG: Ausgang 230Vac 0,5 A max.
10-11	Hilfskondensator	Reiner Kontakt N.O. (10A max) für Hilfsspitzenkondensator. Siehe Schaltplan. Bei jedem Einschalten schließt der Kontakt 1,5 s lang.
12-13	STOP	Eingang Taste STOP (Kontakt N.C.)
14-15	SWO	Eingang Endschalter ÖFFNEN (Kontakt N.C.)
16-17	OPEN	Eingang Taste ÖFFNEN (Kontakt N.O.)
18-19	SWC	Eingang Endschalter SCHLIESSEN (Kontakt N.C.)
20-21	CLOSE	Eingang Taste SCHLIESSEN (Kontakt N.O.)
22-23	SAFETY	Anschluss Not-Aus. ACHTUNG: Netzspannung. Brücke abnehmen und ein Trennschalterhaltesystem anschließen das für die Netzspannung geeignet ist. <i>BEMERKUNG: Schaltet die Not-Aus-Vorrichtung ein, wird die Stromzufuhr zum Motor unterbrochen und gleichzeitig die positive Elektrobremse gespeist.</i>
24-25-26	Wahl Speisung durch Stromnetz	Wahl Speisespannung, folgendes überbrücken: 24 und 25 für dreiphasige Stromversorgung (400Vac) 25 und 26 für einphasige Stromversorgung (230Vac)

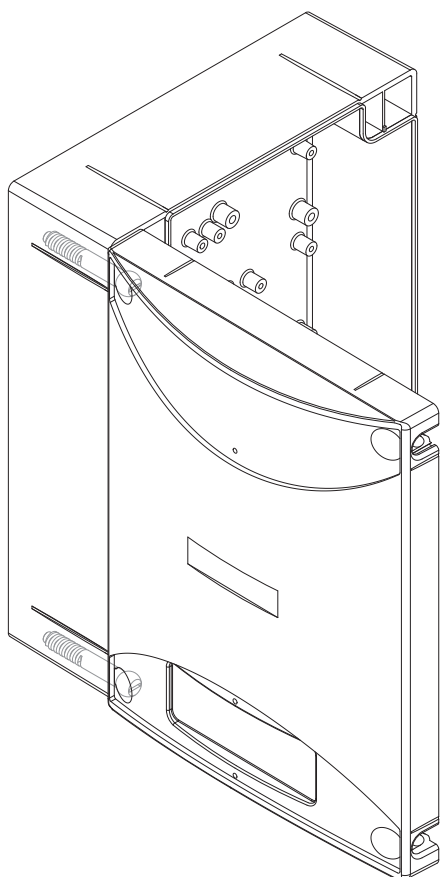
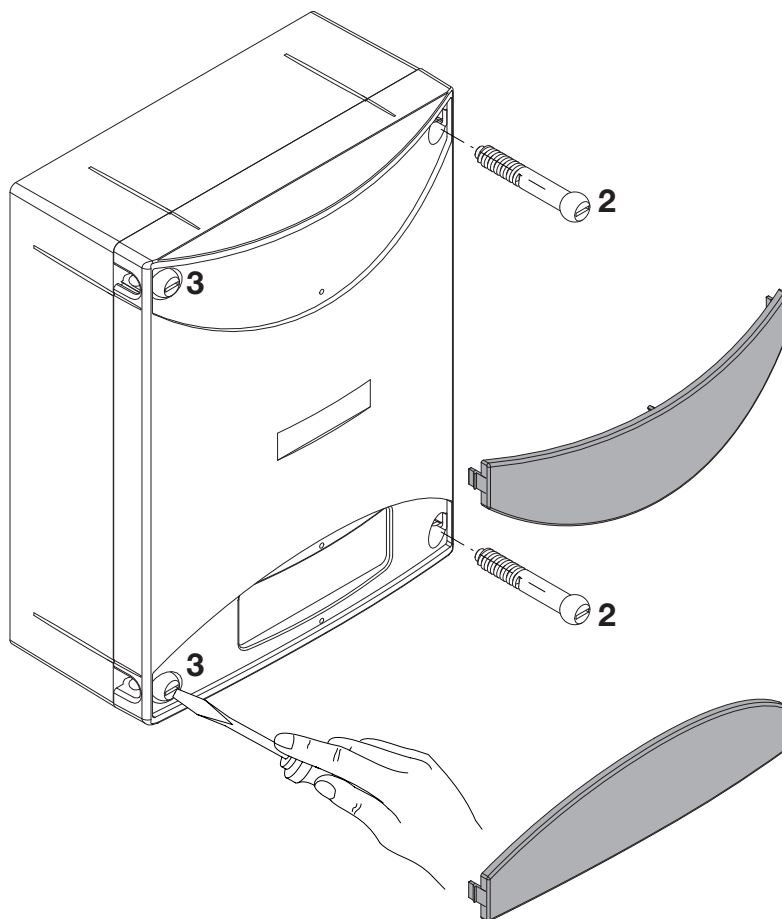
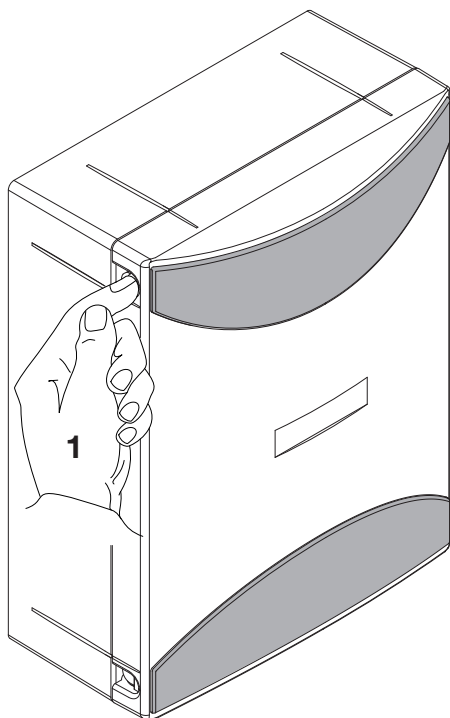

- 1 Premere le alette sui fianchi per sganciare le due maschere copriviti.
- 2 Rimuovere le due viti sul lato di apertura desiderato.
- 3 Allentare le due viti con funzione di cerniera senza rimuoverle, in modo da consentire l'apertura del coperchio.

- 1 Presser les deux ailettes latérales pour décrocher les deux cache-vis.
- 2 Enlever les deux vis sur le côté d'ouverture désiré.
- 3 Desserrer les deux vis faisant fonction de charnière sans les enlever, de manière à permettre l'ouverture du couvercle.

- 1 Press the tabs on the sides to release the two masks that cover the screws.
- 2 Remove the two screws on the desired opening side.
- 3 Slacken the two screws that act as a hinge without removing them, so as to allow opening of the cover.

- 1 Presionar las aletas en los lados para desenganchar las dos tapas cubretornillos.
- 2 Extraer los dos tornillos del lado de apertura deseado.
- 3 Aflojar los dos tornillos con función de bisagra sin extraerlos, a fin de poder abrir la tapa.

- 1 Auf die seitlichen Laschen drücken, so dass die beiden Schraubenblenden befreit werden.
- 2 Die beiden Schrauben an der gewünschten Öffnungsseite ausbauen.
- 3 Zuletzt die beiden als Scharnier dienenden Schrauben lockern, aber nicht ausbauen, damit der Deckel geöffnet werden kann.

- 1 Nacisnąć boczne klapki w celu odhaczenia dwóch masek nakrywających śruby.
- 2 Wyciągnąć dwie śruby po wybranej do otwierania stronie.
- 3 Poluzować dwie śruby blokujące bez wyciągania ich, w sposób umożliwiający otwarcie nakrywki.

BENINCA®