

L8542144
Rev. 02/07/00

BENINCA®

benz-bau.ch
Doors + Openers
9462 Montlingen - Fon: 071 761 40 60 - Fax: 071 761 07 78 - Mail: info@benz-bau.ch

DISPOSITIVO PER APERTURA A 180°
DEVICE FOR 180° OPENING SPACE
ÖFFNUNGSVORRICHTUNG BIS 180°
DISPOSITIF POUR OUVERTURES À 180°
DISPOSITIVO PARA APERTURA A 180°
URZĄDZENIE DO OTWIERANIA POD KĄTEM 180°

DU.180N ***DU.IT180N***

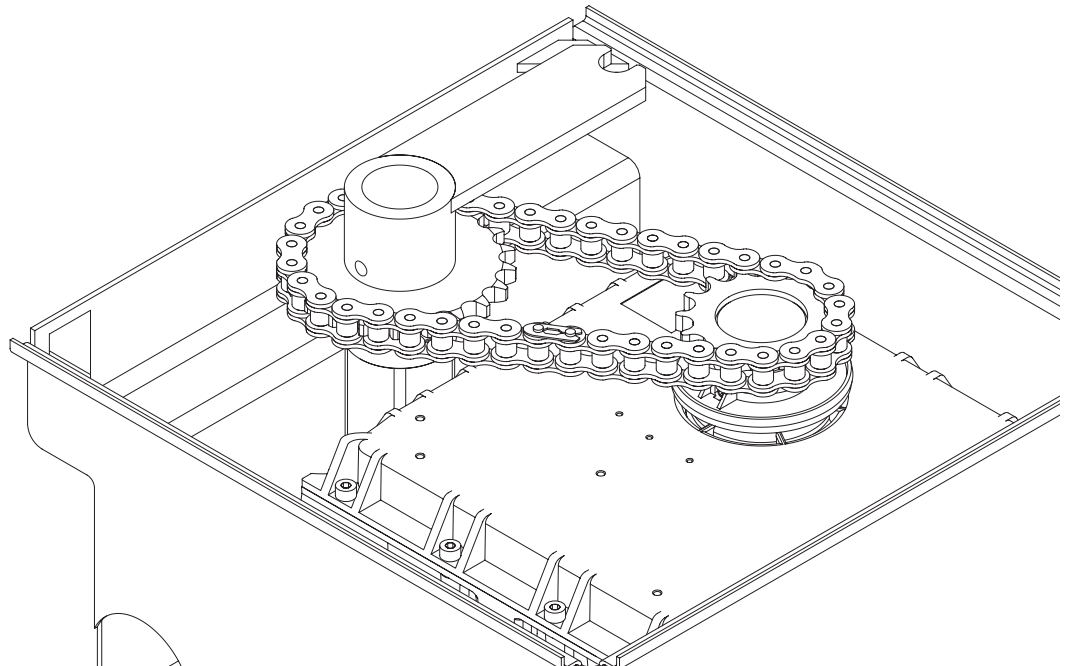

Libro istruzioni

Operating instructions

Betriebsanleitung

Livret d'instructions

Manual de instrucciones

Książeczka z instrukcjami



UNIONE NAZIONALE COSTRUTTORI
AUTOMATISMI PER CANCELLI, PORTE
SERRANDE ED AFFINI

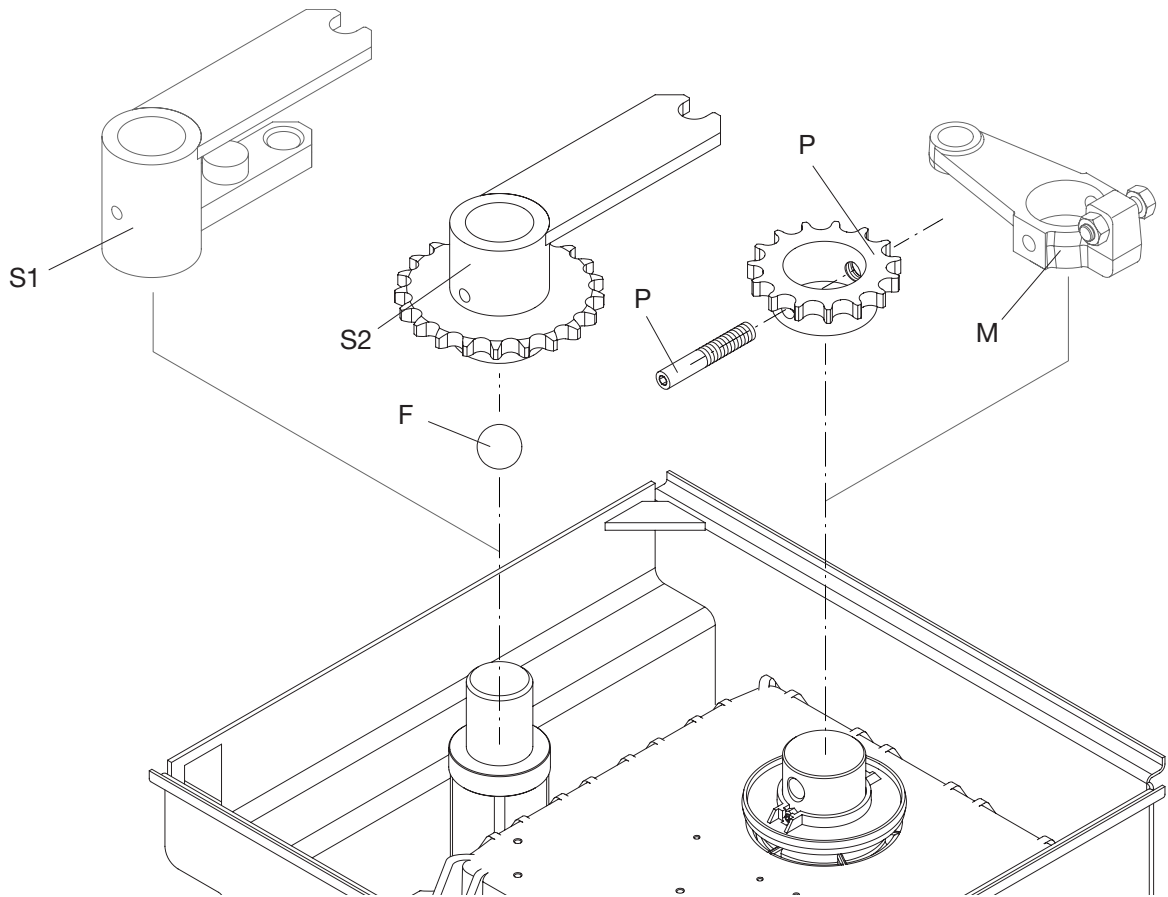

Fig.1

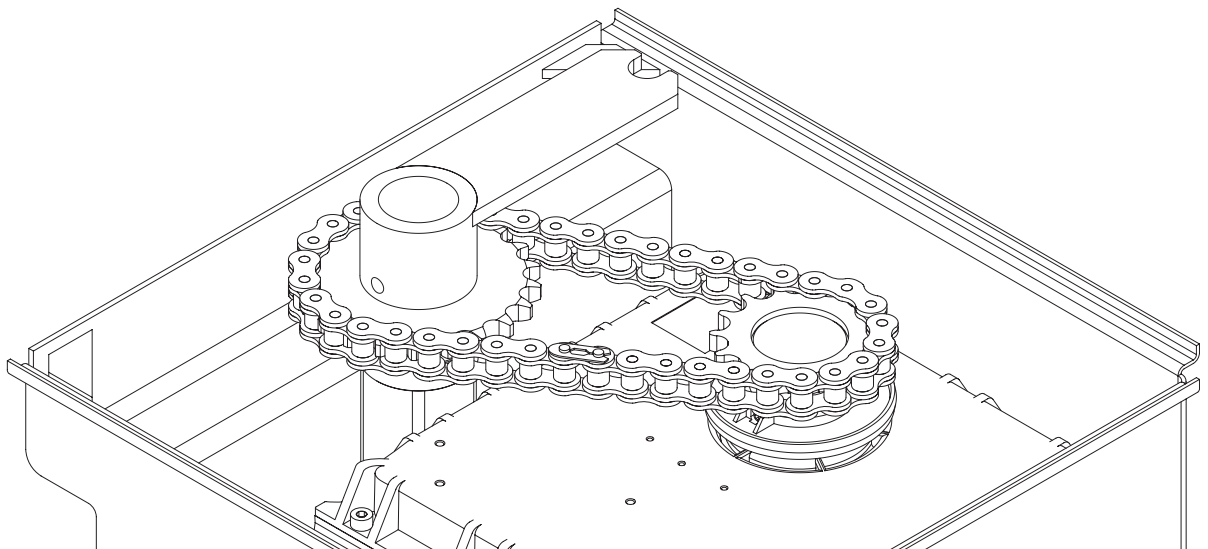
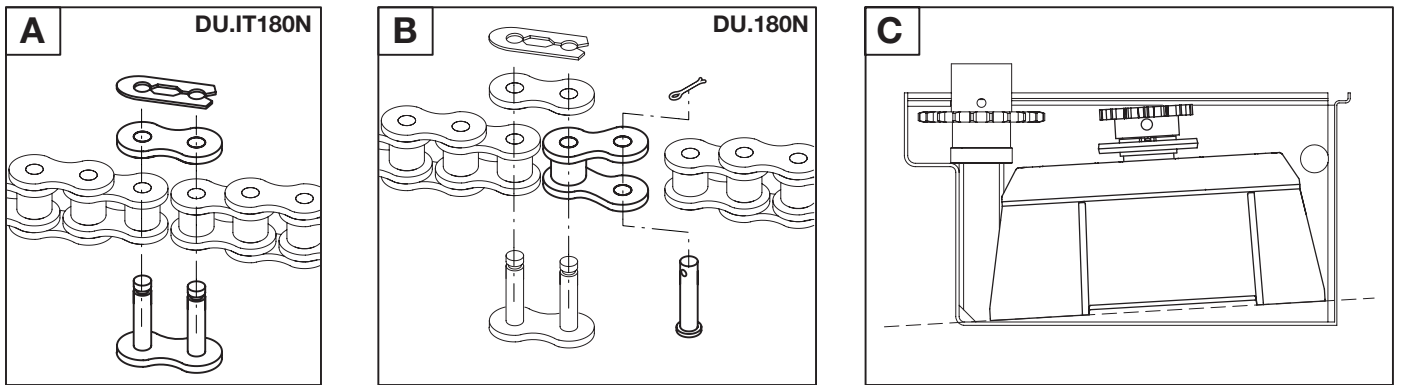

Fig.2

DU.180N/DU.IT180N**ITALIANO****Dispositivo per aperture a 180° o superiori**

Kit Disponibile in due versioni:

DU.180N per motoriduttori DU.350N/DU.350NV

DU.IT180N per motoriduttori DU.IT9N/DU.IT14N/DU.IT24N

Nelle presenti istruzioni è rappresentata l'installazione sul motoriduttore DU.350N, la procedura di montaggio è simile anche per i modelli della serie DU.IT.

Con riferimento a Fig.1:

1- Sostituire, se presente, la staffa di traino standard S1 con la staffa fornita nel kit (S2), lasciando in ogni caso interposta la sfera F.

2 - Sostituire staffa motore M con il pignone a catena P utilizzando per il fissaggio il perno P fornito in dotazione bloccato con frenafili medio.

Con riferimento a Fig.2:

3 - Collegare i due pignoni con la catena, chiudendola con l'apposito giunto evidenziato nel particolare "A". Nel kit DU.180N è fornita una maglia aggiuntiva da inserire come indicato nel particolare "B".

Nota importante: la lunghezza della catena è dimensionata per non avere laschi una volta in posizione di lavoro.

Per questo motivo prima di chiudere la catena con il giunto può essere necessario allentare i dadi di fissaggio alla cassa e inclinare il motoriduttore (particolare "C") in modo da favorirne l'aggancio. Con il successivo fissaggio del motoriduttore alla cassa si otterrà il tensionamento della catena di trasmissione.

4 - Procedere al fissaggio della staffa sull'anta come da manuale istruzioni del motoriduttore.

DU.180N/DU.IT180N**DEUTSCH****Öffnungsvorrichtung bis 180° oder mehr**

Set in zwei Ausführungen erhältlich:

DU.180N für Antriebe DU.350N/DU.350NV

DU.IT180N für Antriebe DU.IT9N/DU.IT14N/DU.IT24N

Vorliegende Anleitungen beziehen sich auf die Installation an dem Antrieb DU.350N. Die Montageprozedur ist ähnlich wie für die Modelle der Serie DU.IT.

Bezugnehmend auf Abb. 1:

1- Falls vorhanden, den Standard-Zugbügel S1 mit dem mitgelieferten Bügel (S2) ersetzen; die Kugel F muss dazwischen montiert sein.

2- Den Bügel des Motors M mit dem Kettenrad P ersetzen und zur Befestigung den mitgelieferten Stift P verwenden der mit durchschnittlicher Gewindepaste blockiert wird.

Bezugnehmend auf Abb. 2:

3 – Die beiden Kettenräder mit der Kette verbinden und diese mit der Kupplung im Bild „A“ schließen. Im Set DU.180N ist eine zusätzliche Masche enthalten, die wie in Abb. „B“ gezeigt, eingesetzt wird.

Wichtige Bemerkung: die Kettenlänge ist so ausgelegt, dass sich in Betriebsposition keine Senkung ergibt.

Daher könnte es erforderlich sein, die Befestigungsmuttern am Gehäuse zu lockern und den Antrieb zu neigen (siehe Abb. „C“) um den Verschluss der Kette zu begünstigen. Danach muss der Antrieb wieder am Gehäuse befestigt werden, wodurch sich die Antriebskette spannt.

4 – Den Bügel am Flügel laut Anweisungen des Antriebs befestigen.

DU.180N/DU.IT180N**ENGLISH****Device for 180° or larger opening space**

Kit available in two versions:

DU.180N for gear motors DU.350N/DU.350NV

DU.IT180N for gear motors DU.IT9N/DU.IT14N/DU.IT24N

These instructions show the installation of a DU.350N gear motor. The assembly procedure is similar also for DU.IT series models.

Refer to Fig. 1:

1- Replace, if provided, the standard drive bracket S1 with the bracket supplied with the kit (S2). Ball F should be kept.

2 - Replace the motor bracket M with the chain pinion P, by using the fixing pin P supplied and locked by medium threadlocker.

Refer to Fig.2:

3 - Connect the two pinions with the chain, close it by means of the special joint, as shown in detail "A". In the kit DU.180N an additional mesh is supplied, which must be inserted as shown in detail "B".

Important note: the length of the chain is sized in order not to bend once in operating position.

For this reason, before closing the chain with the joint, it might be required to loosen the fitting nuts and tilt the gear motor (detail "C") in order to facilitate the hooking operation. When the gear motor is then fitted to the casing, the drive chain will be tensioned.

4 - Fix the bracket onto the leaf, as per the instruction manual of the gear motor.

DU. 180N/DU.IT180N**FRANÇAIS****Dispositif pour ouvertures à 180° ou plus**

Kit Disponible en deux versions:

DU.180N pour motoréducteurs DU.350N/DU.350NV

DU.IT180N pour motoréducteurs DU.IT9N/DU.IT14N/DU.IT24N

Ces instructions indiquent l'installation sur le motoréducteur DU.350N, la procédure de montage est à peu près la même pour les modèles de la série DU.IT.

En se référant à la Fig.1:

1- Substituez, si présente, la bride d'entraînement standard S1 avec la bride fournie dans le kit (S2), en tout cas il faut laisser interposée la sphère F.

2 – Substituez la bride moteur M avec le pignon à chaîne P en utilisant pur le fixer le maneton P fourni en dotation bloqué avec frein-filet moyen.

En se référant à la Fig.2:

3 – Branchez les deux pignons avec la chaîne et fermez-la avec le maillon spécial mis en évidence dans le détail "A". Le kit DU.180N fournit en outre un maillon additionnel à insérer comme indiqué dans le détail "B".

Important à noter: la longueur de la chaîne est dimensionnée pour ne pas avoir de jeu une fois en position de travail.

Pour cette raison avant de fermer la chaîne avec le maillon il pourrait être nécessaire de desserrer les écrous de fixation à la caisse et incliner le motoréducteur (détail "C") pour en favoriser l'accrochage. Avec la fixation suivante du motoréducteur à la caisse on aura la mise en tension de la chaîne de transmission.

4 – A' ce point là fixez la bride sur le vantail suivant les modes d'emploi du motoréducteur.