

# BENINCA®

## ZED.SE

### Sblocco interno/esterno a maniglia con chiave personalizzata

- Fissare la piastrina P prima di montare l'attuatore, in posizione 45° come indicato in Fig.1.
- Provvedere al montaggio dello sblocco tagliando l'astina A a misura.

### Release from inside/outside by means of a handle with customized key

- Fix the plate P before fitting the actuator, in position 45° as indicated in Fig.1.
- Assemble the release mechanism, cutting the rod A to size.

### Innere/äußere Griff-Entriegelung mit personalisiertem Schlüssel

- Das Plättchen P befestigen, bevor der Trieb in einer 45°-Position installiert wird, wie in der Abb.1 gezeigt.
- Nun die Entriegelung montieren, indem der Stab A maßgenau zugeschnitten wird.

### Débloccage intérieur/extérieur à poignée avec clé personnalisée

- Fixer la platine P avant de monter l'opérateur, à 45° comme l'indique la Fig.1.
- Monter le dispositif de déblocage en coupant la tige A à la bonne dimension.

### Desbloqueo interior/exterior de manilla con llave personalizada

- Antes de montar el actuador, fijar la placa P en posición 45° como se indica en la fig.1.
- Montar el desbloqueo cortando la varilla A a medida.

### Mechanizm odblokowujący wewnętrzny/zewnętrzny na klamkę pokrętną z kluczem kodowym

- Przymocować płytkę P, jeszcze przed zamontowaniem układu wykonawczego, w pozycji pod kątem 45° jak wskazuje Rys.1.
- Przystąpić do montowania mechanizmu odblokowującego odcinając drążek A według miary.

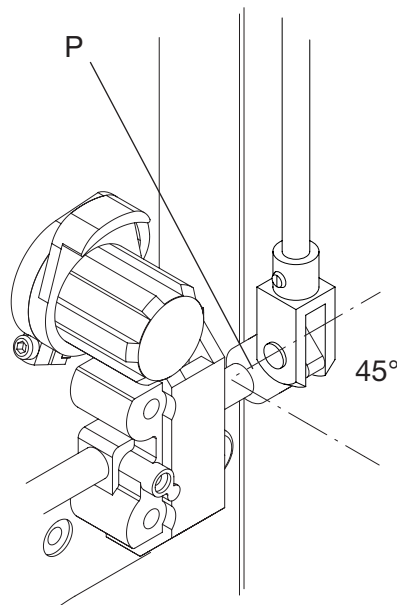
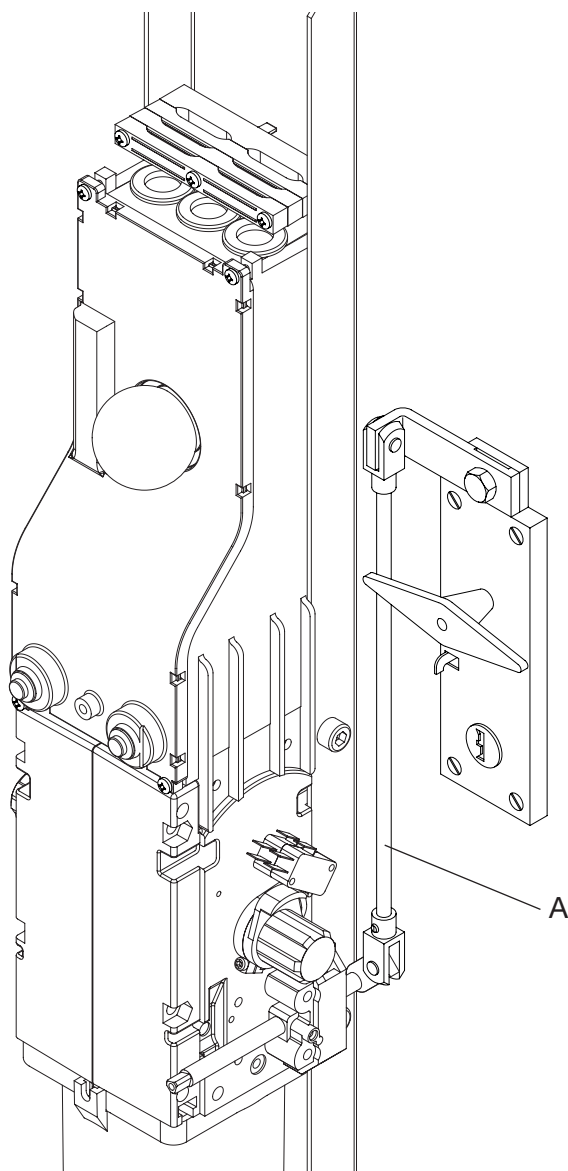

Fig.1

**benz-bau.ch**  
Doors + Openers  
9462 Montlingen - Fon: 071 761 40 60 - Fax: 071 761 07 78 - Mail: info@benz-bau.ch