

Garagentorantriebe

Produktkatalog

Fernsteuerungen

Tor- und Torantriebszubehör

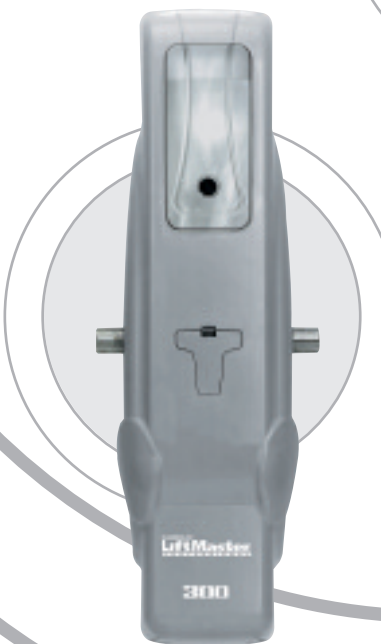

benz-bau.ch

Doors + Openers

9462 Montlingen - Fon: 071 761 40 60 - Fax: 071 761 07 78 - Mail: info@benz-bau.ch

01.01.2006

CHAMBERLAIN™
LiftMaster™
PROFESSIONAL



Garagentorantriebe

DC-Antriebe

Alle Gleichstrom-Antriebe verfügen über automatische Krafterkennung, leicht programmierbare elektronische Endschalter, Rolling Code Technologie, einen energiesparenden Trafo, Schnellanschlussklemmen, Steuerung mit Diagnosefunktion, 1 Lampe*230V/40W mit 2,5 Minuten Lichtverzögerung (andere Einstellungen möglich), Antenne, Anschlüsse für Schlupf Türschalter und Blinklicht.

Bitte wählen Sie einen Antriebskopf und eine C-Stahlschiene, 30mm, für Kette oder Zahnriemen aus unserem umfangreichen Sortiment.

LiftMaster1000 Gleichstrom-Garagentorantrieb

LiftMaster1000 DC Garagentorantrieb

Lieferumfang: 24V Gleichstrommotor
Geräuscharmer Soft Start/Soft Stop
Antrieb: Kette oder Zahnriemen
Automatisch-Schließen
24V Gleichstrom Spannungsausgang
Multifunktionswandkonsole mit Bewegungsmelder
Schnellanschluss für Schiene - Antriebskopf

5 Jahre Motorgarantie/2 Jahre Vollgarantie

TÜV-getestet auf Einhaltung der EN12453 Norm ohne Infrarot-Lichtschranken für Tore bis zu 130kg / 13,5m²

Modell:
LM1000A

Beschreibung

1000N 230-240V/50Hz 190W Tn=10Nm
Übersetzung: Getriebe 63:1
Zugkraft: Automatik 0-100kg
Torgeschwindigkeit: ca. 160mm/s
Versandgewicht - Antriebskopf: 7,5kg
Stromverbrauch im Stand-by-Betrieb: 5,5W

Funk:

433,92MHz Smart Superheterodyne Empfänger
64 Speicherplätze
Zwei 3-Kanal Mini-Handsender mit Rolling Code

Mit 12-sprachiger EU-Montageanleitung und Schukostecker



LiftMaster800 Gleichstrom-Garagentorantrieb

LiftMaster800 DC Garagentorantrieb

Lieferumfang: 24V Gleichstrommotor
Geräuscharmer Soft Start/Soft Stop
Antrieb: Kette oder Zahnriemen
Automatisch-Schließen
24V Gleichstrom Spannungsausgang
Multifunktionswandkonsole
Schnellanschluss für Schiene - Antriebskopf

4 Jahre Motorgarantie/2 Jahre Vollgarantie

TÜV-getestet auf Einhaltung der EN12453 Norm ohne Infrarot-Lichtschranken für Tore bis zu 110kg/13,5m²

Modell:
LM800A

Beschreibung

800N 230-240V/50Hz 165W Tn=8Nm
Übersetzung: Getriebe 63:1
Zugkraft: Automatik 0-80kg
Torgeschwindigkeit: ca. 160mm/s
Versandgewicht - Antriebskopf: 7,5kg
Stromverbrauch im Stand-by-Betrieb: 5W

Funk:

433,92MHz Smart Superheterodyne Empfänger
32 Speicherplätze
Ein 3-Kanal Mini-Handsender mit Rolling Code

Mit 12-sprachiger EU-Montageanleitung und Schukostecker



LiftMaster600 Gleichstrom-Garagentorantrieb

LiftMaster600 DC Garagentorantrieb

Lieferumfang: 24V Gleichstrommotor
Geräuscharmer Soft Start/Soft Stop
Antrieb: Kette oder Zahnriemen
Rückwärtig beleuchteter Wandtaster
Schnellanschluss für Schiene - Antriebskopf

3 Jahre Motorgarantie/2 Jahre Vollgarantie

TÜV-getestet auf Einhaltung der EN12453 Norm ohne Infrarot-Lichtschranken für Tore bis zu 90kg / 10,7m²

Modell:
LM600A

Beschreibung

600N 230-240V/50Hz 130W Tn=6Nm
Übersetzung: Getriebe 63:1
Zugkraft: Automatik 0-60kg
Torgeschwindigkeit: ca. 160mm/s
Versandgewicht - Antriebskopf: 7,5kg
Stromverbrauch im Stand-by-Betrieb: 5W

Funk:

433,92MHz Smart Superheterodyne Empfänger
16 Speicherplätze
Ein 3-Kanal Mini-Handsender mit Rolling Code

Mit 12-sprachiger EU-Montageanleitung und Schukostecker



*Glühbirne nicht im Lieferumfang enthalten



AC-Kettenantriebe

Alle Wechselstrom-Antriebe verfügen über automatische Krafterkennung, extern einstellbare mechanische Endschalter, Rolling Code Technologie, einen energiesparenden Trafo, Schnellanschlussklemmen, Steuerung mit Diagnosefunktion, 1 Lampe*230V/40W mit 2,5 Minuten Lichtverzögerung (andere Einstellungen möglich), Antenne, Anschlüsse für Schlupftürschalter und Blinklicht.

Bitte wählen Sie einen Antriebskopf und eine C-Stahlschiene, 30mm, für die Kette aus unserem umfangreichen Sortiment.

5580 Garagentorantrieb

5580 Garagentorantrieb

Lieferumfang:
Leistungsstarker Wechselstrommotor
Kettenantrieb
Leicht ausklinkbare Lichtabdeckung
Rückwärtig beleuchteter Wandtaster

2-Jahre Vollgarantie

TÜV-getestet im Hinblick auf die Einhaltung der EN12453 ohne Infrarot-Lichtschränken für Tore bis zu 110kg / 13,5m²

Modell:
5580

Beschreibung

800N 230-240V/50Hz, 400W, 2,5A
Übersetzung: Getriebe 16:1
Zugkraft: Automatik 0-80kg
Torgeschwindigkeit: ca. 133mm/s
Versandgewicht - Antriebskopf: 12,2kg
Stromverbrauch im Stand-by-Betrieb: 2,6W

Funk:

433,92MHz Smart Superheterodyne Empfänger
12 Speicherplätze.
Ein 3-Kanal Mini-Handsender mit Rolling Code

Mit 12-sprachiger EU-Montageanleitung und Schukostecker

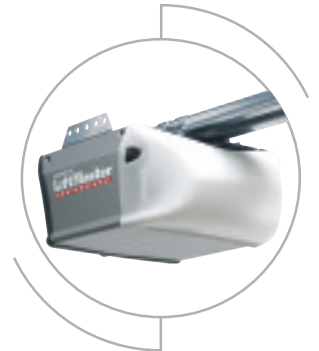

3780 Garagentorantrieb

3780 Garagentorantrieb

Lieferumfang:
Leistungsstarker Wechselstrommotor
Kettenantrieb
Leicht ausklinkbare Lichtabdeckung
Rückwärtig beleuchteter Wandtaster

2-Jahre Vollgarantie

TÜV-getestet im Hinblick auf die Einhaltung der EN12453 ohne Infrarot-Lichtschränken für Tore bis zu 110kg / 13,5m²

Modell:
3780

Beschreibung

800N 230-240V/50Hz, 400W, 2,5A
Übersetzung: Getriebe 16:1
Zugkraft: Automatik 0-80kg
Torgeschwindigkeit: ca. 133mm/s
Versandgewicht - Antriebskopf: 12,2kg
Stromverbrauch im Stand-by-Betrieb: 2,6W

Funk:

Funkempfänger und Fernbedienung nicht enthalten
24V Gleichstrom Anschluss an der Rückseite des Antriebs

Mit 12-sprachiger EU-Montageanleitung und Schukostecker



*Glühbirne nicht im Lieferumfang enthalten

LM60 Garagentorantrieb Kit

LM60 Garagentorantrieb Kit

Lieferumfang: 24V Gleichstrommotor
Geräuscharmer Soft Start/Soft Stop
Kette oder Zahnriemen
Rückwärtig beleuchteter Wandtaster
4-teilige C-Schiene für Torhöhe 2,3m
1 Glühbirne 24V/25W enthalten

2 Jahre Vollgarantie

TÜV-getestet auf Einhaltung der EN12453 Norm ohne Infrarot-Lichtschränken für Tore bis zu 90kg / 10,7m²

Modell:
LM60K Kette

LM60R Zahnriemen

Beschreibung

600N 230-240V/50Hz 100W Tn=5Nm
Übersetzung: Getriebe 63:1
Zugkraft: Automatik 0-60kg
Torgeschwindigkeit: ca. 160mm/s
Versandgewicht - Antriebskopf: 12,5kg
Stromverbrauch im Stand-by-Betrieb: 4W

Funk:

433,92MHz Smart Superheterodyne Empfänger
12 Speicherplätze
Ein 3-Kanal Mini-Handsender mit Rolling Code

Mit 12-sprachiger EU-Montageanleitung und Flachstecker

Mit 12-sprachiger EU-Montageanleitung und Flachstecker





Garagentorantriebe

Schienen

Für LM1000A, LM800A, LM600A, 5580, 3780.
 Antriebskopf und Schiene bitte separat wählen.
 Alle Schienen verfügen über eine automatische Ketten- bzw. Riemenspannung.
 Erforderliche lichte Höhe: C-Schiene - 30mm

Modell

- 7023CR3**
- 7025CR3**
- 7030CR3**
- 7423CR3**
- 7010CR3**

Beschreibung

- einteilige C-Schiene, Kette, für 2,3m Tore
- einteilige C-Schiene, Kette, für 2,5m Tore
- einteilige C-Schiene, Kette, für 3,0m Tore
- 4-teilige C-Schiene, Kette, für 2,3m Tore
- 1,0m Schienenverlängerung, Kette: Kettenverlängerung, Kettenschloss, Schiene

- 8023CR3**
- 8025CR3**
- 8030CR3**
- 8423CR3**
- 8430CR3**
- 8010CR3**

- einteilige C-Schiene, Zahnriemen, für 2,3m Tore
- einteilige C-Schiene, Zahnriemen, für 2,5m Tore
- einteilige C-Schiene, Zahnriemen, für 3,0m Tore
- 4-teilige C-Schiene, Zahnriemen, für 2,3m Tore
- 4-teilige C-Schiene, Zahnriemen, für 3,0m Tore
- 1,0m Schienenverlängerung für 8030CR3 Zahnriemen: Zahnriemen für 4m, Schiene

Schiene / Modell Empfehlungen

	LM1000A	LM800A	LM600A	5580	3780	LM60
7023CR3	X	X	X	X	X	
7025CR3	X	X	X	X	X	
7030CR3	X	X		X	X	
7423CR3	X	X	X	X	X	(enthalten)
7010CR3	X	X		X	X	
8023CR3	X	X	X			
8025CR3	X	X	X			
8030CR3	X	X				
8423CR3	X	X	X			(enthalten)
8430CR3	X	X				
8010CR3	X	X				



LM1000A LM800A LM600A LM60

- 1 Blinksignal: Protector System™ unterbrochen, falsch ausgerichtet oder ein Objekt hat die Lichtschranke mehr als 4 Sekunden lang unterbrochen.
- 2 Blinksignale: Kurzschluss am Kabel des Protector System™ (Lichtschranke) oder Polarität vertauscht.
- 3 Blinksignale: Kurzschluss an Dreifachtaster oder Wandkonsole.
- 4 Blinksignale: Lichtschranke leicht fehlgerichtet (matte oder blinkende Sensor-LED).
- 5 Blinksignale: Keine Umdrehung des Motors wurde nach der ersten Sekunde erkannt. Motor blockiert oder Drehzahlsignal wurde von Elektronik nicht erkannt. Antrieb stoppt oder fährt binnen einer Sekunde zurück.
- 6 Blinksignale: Drehzahlsensor hat Umkehr verursacht (Krafteinstellung).
- 7 Blinksignale: Steuerung (Antrieb vom Netz trennen und erneut anschließen).
- 9 Blinksignale: Kein Referenzpunkt auf dem Torweg erkannt.
- Rasches Blinken: Sendercode wird empfangen.
(Antrieb nicht unbedingt auf Handsender programmiert)

5580 3780

- 1 Blinksignal: The Protector System™ offen, falsch ausgerichtet oder ein Objekt hat die Lichtschranke mehr als 4 Sekunden lang unterbrochen.
- 2 Blinksignale: Kurzschluss an The Protector System™ (Lichtschranke) oder Polarität vertauscht.
- 3 Blinksignale: Kurzschluss an Dreifachtaster oder Wandkonsole.
- 4 Blinksignale: Lichtschranke leicht fehlgerichtet (matte oder blinkende Sensor-LED).
- 5 Blinksignale: Keine Umdrehung des Motors wurde nach der ersten Sekunde erkannt. Motor blockiert oder Drehzahlsignal wurde von Elektronik nicht erkannt. Antrieb stoppt oder fährt binnen einer Sekunde zurück.
- 6 Blinksignale: Drehzahl hat Rücklauf verursacht (zu niedrige Krafteinstellung).
- Rasches Blinken: Sendercode wird empfangen (nur beim 5580).
(Antrieb nicht unbedingt auf Reaktion programmiert)

Alle Torantriebe sind gemäß EN12453 und/oder IEC60335-95-2 zu installieren.
Alle LiftMaster Torantriebe erfüllen alle geltenden EU-Bestimmungen bzw. übertreffen diese sogar.
Alle Stoßkräfte (Laufwagen, Antrieb), die Krafteinlernung sowie alle Tor-, Gewichts- und Größenangaben wurden vom TÜV Rheinland geprüft und bestätigt.
Alle Torantriebe sind TÜV-geprüft und tragen das CE-Zeichen.
Alle Torantriebe sind kompatibel mit HomeLink.

BAS300

"Porte basculante"
Der besondere Kipptorantrieb



**Robuste
Konstruktion**

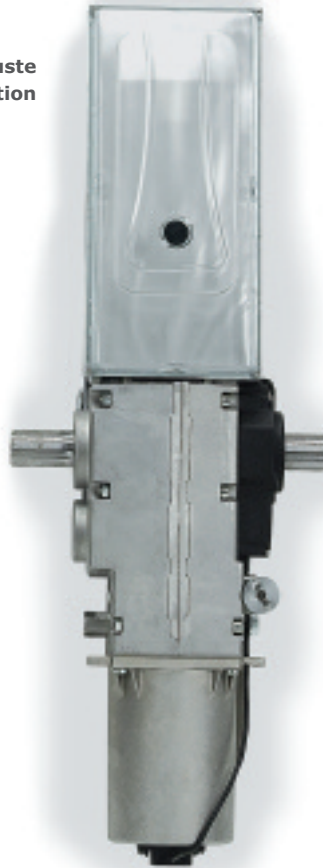

die Technologie

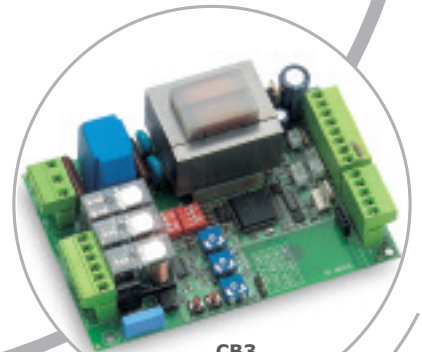

CB3

das design

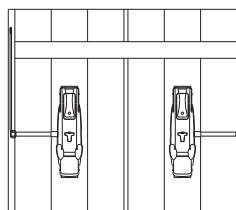
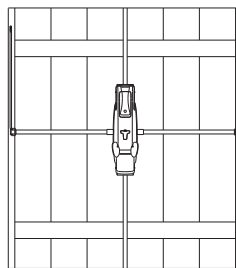

siehe Tabelle ob 1 oder 2 Antriebe
benötigt werden



BAS300

"Basculante" der Kipptorantrieb

Zubehör

Garagentorantrieb

BAS300 "Basculante" der Kipptorantrieb

Lieferumfang:

- Leistungsstarker AC-Motor
- Eingebaute Beleuchtung
- Start-Taster am Gehäuse
- Entriegelung mit Schlüssel
- Wassergeschütztes Gehäuse

Modell:

BAS300K

Mit 1x 3-Kanal Mini-Handsender (94335E), Lichtschranke (771E), Endschalter, RPM-Sensor, Steuerung (CB3), 433,92MHz Superheterodyne Rolling Code Funk

BAS300

Wenn 2 Antriebe verwendet werden

Beschreibung

350Nm 230-240V/50Hz, 400W, 1,8A
 Übersetzung: Getriebe 700:1
 Drehmoment: 1 Motor 8m², 2 Motoren 14m²
 Schutzklasse: IP44
 Geschwindigkeit: ca. 14 sec (90°)
 Beleuchtung: 1x230V/40W
 Versandgewicht - Kopf: 11,5kg
 Stromverbrauch im Stand-by Betrieb: 6W

Nemko getestet im Hinblick auf Einhaltung der EN12453 mit Lichtschranken an Toren bis 14,0m².

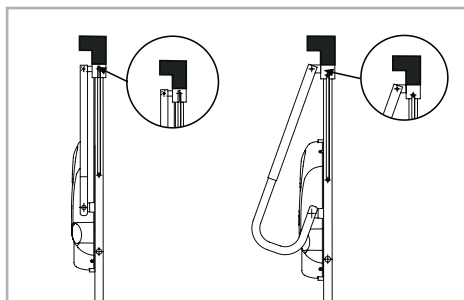
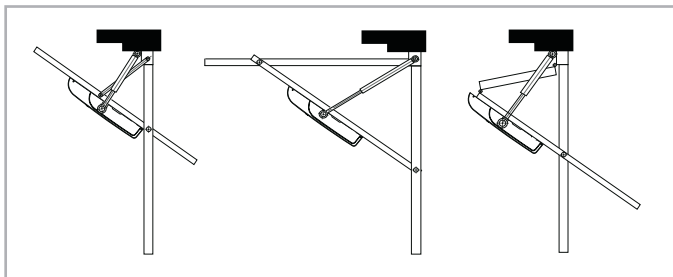

CB3 Steuerung

- Für BAS300
- Kann für Dreh und Schiebetore verwendet werden in speziellen Anwendungsfällen
- Eingebauter Empfänger
- Kompatibel mit 100263, 770E oder 771E Lichtschranken
- Automatisches Schliessen (nur mit 770E & 771E)
- 8,2 KOhm Sicherheitsauswertung für Kontaktleiste
- E-Schloss Funktion
- Endschalter
- Umdrehungssensor Eingang
- Getrennte Krafteinstellung AUF-AB
- Soft-Stop

BAS-1-130 Torverstärkungsbeschlag, 130cm Standard

- 130cm lang
- Ideal zur Montage des BAS300
- Ermöglicht eine einfache Montage des BAS300
- Verzinkt
- Verstärkt das Tor und führt den Antrieb

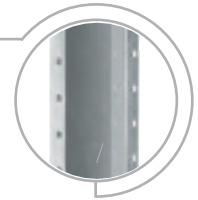

Drehstangen BAS-2-22, 22cm lang BAS-2-150, 150 cm lang BAS-2-200, 200 cm lang

- Je 2 Stück
- verzinkt



BAS-3 Antriebsarme gerade

- Je 2 Stück
- Standard Antriebsarm
- Vormontierte Buchsen zur Schweißmontage oder Schraubmontage der Drehstangen
- Schweißverbindung zum Torrahmen

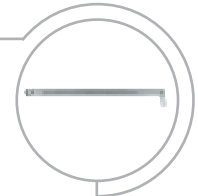

BAS-4 Antriebsarme gebogen

- Je 2 Stück
- Idealer Montagearm wenn seitlich kein Platz vorhanden ist.
- Vormontierte Buchsen zur Schweißmontage oder Schraubmontage der Drehstangen
- Schweißverbindung zum Torrahmen

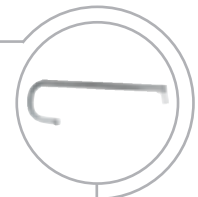

BAS-5 Entriegelung von Aussen

- Langer Schlüssel
- Inklusive Schloss von Aussen



BAS-6 Kontaktleisten Eckverbinder

- Ermöglicht die Montage der Kontaktleiste um die Ecken
- Eine lange Kontaktleiste kann erstellt werden
- Reduziert die Kabel am Tor
- Für kleines Kontaktprofil



207399 E-Schloss Zusatzsteuerung

- Für CB3
- Mit 12Volt E-Schloss
- Versorgt Schloss mit Strom

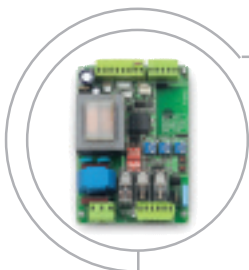



Funkzubehör

Handsender 433,92MHz

Alle Handsender sind mit computervorprogrammierten Rolling Code Sicherheitscodes ausgestattet. Zugelassen nach den harmonisierten europäischen Bestimmungen.

Modulation: AM

Reichweite: ca. 45m

Arbeitstemperatur: -40°C bis +65°C

Gewicht:

Abmessungen:

Billion Code

40g Standard (25g Mini)
Standard 42x75x9mm
37x62x10mm Mini

Rolling Code

40g Standard (20g Mini)
Standard 37x62x10mm
36x60x8mm Mini

Rolling Code



94330E

1-Kanal Handsender

- Rolling Code Sicherheit
- mit zwei 3 Volt Batterien CR2032
- Sonnenblendclip
- Gelbe LED zur Batteriekontrolle



94333E

3-Kanal Handsender

- Rolling Code Sicherheit
- mit zwei 3 Volt Batterien CR2032
- Sonnenblendclip
- Gelbe LED zur Batteriekontrolle



94335E

3-Kanal Mini Handsender

- 3-Kanal
- Jeder Kanal ein neuer Rolling Code
- mit 3 Volt Batterie CR2032

Billion Code



4335E

Mini-Handsender

- Drei Kanäle
- Alle Kanäle mit 3,5 Mrd. Codesystem
- Inkl. zwei 3 Volt Batterien CR2016
- Schlüsselring



Funkcodeschloss



9747E

Funkcodeschloss - Rolling Code

- Frequenz 433,92MHz
- Beleuchtete Tasten
 - Für mehrere Tore geeignet
 - Beinhaltet: Tastenfeld, 9V Batterie und Befestigungsmaterial
- Modulation: AM
Gewicht: 165g
Abmessungen: 55x165x20mm

Universalempfänger STAR™ 250-433

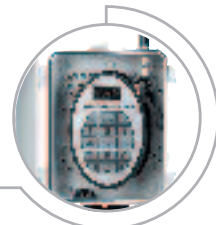

Access Control mit Funk

- Universalempfänger mit Antenne
- Rapid Learn™: sekundenschnelle Programmierung mehrerer Handsender
- Benutzerfreundliche Technik: einfaches Programmieren von 250 Einzelsendern (z.B. Hinzufügen, Sperren und Löschen)
- ideal für abgesperrte Gelände, Parkplätze und Garagen
- kompatibel mit den Billion Funkcode- und Funkcodeschloss-Technologien von Chamberlain™-Liftmaster
- 433,92MHz
- ein exklusives Angebot von Chamberlain Professional Products
- Herausnehmbares Speichersicherungsmodul zur Programmierung weiterer Empfänger bzw. zur Datensicherung



STAR™ 250-433

Spezifikationen:

Netzspannung:	12-24 Volt AC oder DC
Betriebsstrom:	maximal 250 mA
Zulässige Betriebstemperatur:	-40°C bis +65°C
Frequenz:	433,92MHz
Leistung Relaiskontakt:	1 Amp @ 24 Volt AC oder DC
Garantie:	2 Jahre

STAR™ 250-433 Optionales Zubehör

Teilenummer	Bezeichnung
041A2743X	Wasserfeste Box für Außenmontage
86LM	Antennenverlängerung
23024E	Trafo 230V/24V/AC

STAR™ 250-433

Kompatible Handsender:

Billion Code	Rolling Code
4330E	94330E
4332E	94333E
4333E	94335E
4335E	
Funkcodeschloss	Funkcodeschloss
747E	9747E



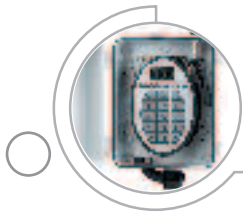

Empfänger

8002E 2-Kanal Universalempfänger

Billion & Rolling Code

Alle Frequenzen

- 2 Kanäle
- Arbeitet mit LiftMaster Funkmodulen
- Funkmodul nicht im Lieferumfang enthalten
- Externer Netzanschluss
- Testtaster
- Potentialfreier Ausgang
- Wasserfestes IP65 Gehäuse
- Antenne

Speicher: 15 Codes:
13 Computer Codes,
1 DIP Schalter Code,
und 1 Funkcodeschloss

Spannung: 9 bis 35V AC oder DC

Relais: 6A/60V max.

Reichweite: ca. 45m

Bitte beachten: Funkmodul separat bestellen

2 Jahre Garantie auf Empfänger

7433E 3-Kanal Koaxial Universalempfänger

Billion Code

Frequenz 433,92MHz

- Drei separate Ausgänge (Einer kann als NC oder NO verwendet werden)
- Optionaler externer Netzgerätanschluss
- Selbstlernendes Codesystem für alle drei Kanäle für schnelles Programmieren
- Externer Koax-Antennenanschluss
- 455mm farbiges Kabel an jedem Ausgang
- Konstanter Kontakt
- AUF/ZU/STOP Funktion programmierbar
- Potentialfreie Ausgänge

Typ: AM superregenerative

Speicher: Jeder Kanal für
4 Computer Codes,
1 DIP Schaltercode und
1 Funkcodeschloss

Spannung: 18-35V AC oder DC mit
automatischer Erkennung

Reichweite: ca. 45m

Ausgänge: Relais Schalter bis 5A

3 Jahre Garantie auf Empfänger

Funkmodule

801221 Funkmodul

Frequenz 433,92MHz

- Superheterodyne
- Für 8002E, 801719, 801702
- Für LiftMaster Handsender mit 433,92MHz

Modulation: AM

Zubehör für Fernbedienungen

ANT4X-1LM Garagenter Zusatzantennenkit

Für den Anschluss an den Koaxialstecker der LiftMaster Garagenterantriebe mit 433,92MHz, wenn grössere Reichweite erforderlich ist.

- Kit beinhaltet: 433,92MHz Antenne, Antennenhalterung mit 6,0m Kabel.

Zubehör für Garagen- und Außentorantriebe



75LM Beleuchteter Wandtaster

- Nichtpolarisierte Installation
- Schlagfeste, wetterbeständige Konstruktion
- Funktioniert mit AC oder DC
- Inhalt: Wandtaster und Befestigungsschrauben

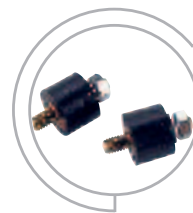

89LM Vibrationsdämpfungsset

- Wird zwischen Antrieb und Abhängung installiert und reduziert die Übertragung von Vibrationen
- Inhalt: 2 Vibrationsdämpfer, Unterlagsscheiben und Muttern



78LM Multi-Funktions Wandkonsole

- Grosse Antriebs "Start" Taste mit ständiger Beleuchtung (LED)
- Grosse Tasten für Sperr- und Lichtschalterfunktion
- Sperrknopf/Sicherheitsknopf verhindert, wenn aktiviert, dass der Antrieb mittels Handsender betätigt wird
- Der Lichtschalter schaltet die Beleuchtung des Antriebes an und aus
- Kabelführung auf allen 4 Seiten der Konsole möglich
- Kann mit Garagentorantrieben mit 3er Anschlussleiste, die nach dem 01.01.95 hergestellt wurden, verwendet werden



98LM Multi-Funktions Wandkonsole mit IR Bewegungsmelder

- Der passive Infrarot Sensor (PIR) schaltet automatisch das Licht in der Garage an, sobald die Garage betreten wird
- Kann anstelle des beleuchteten Wandtasters oder der Multi-Funktions Wandkonsole verwendet werden
- Besitzt die gleichen Funktionen wie die Modelle 58LM/78LM (Multi-Funktions Wandkonsolen)
- Der PIR Sensor arbeitet mit einem 150° Winkel
- AN/AUS Schalter
- Lichtempfindlichkeit justierbar
- Beleuchtete Tasten
- Weisses PVC Gehäuse
- Kann mit Garagentorantrieben mit 3er Anschlussleiste, die nach dem 01.01.95 hergestellt wurden, verwendet werden



Zubehör für Garagen- und Außentorantriebe

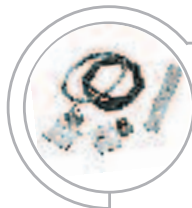

EQL01 Torgriff-Notentriegelung, Seillänge 2,5m

EQL02 Torgriff-Notentriegelung, Seillänge 4,0m

- Zur Entriegelung für manuelles Öffnen von aussen
- Durch Verwendung von Torgriff und Schloss
- Enthält: Stahlseil, Hebelverlängerung, Montagezubehör und Anleitung



1703E Canopy Torarm - The Chamberlain Arm™

- Speziell auf die Anforderungen des britischen Canopy Tores abgestimmt
- Vorinstalliert mit Quetschschutz
- Einfache Installation
- Öffnet das Tor komplett
- Inhalt: Torarm vorinstalliert, gerader Verbindungsarm, Befestigungsmaterial, Montageschablone



1702E Schnellentriegelungskit

- Zur Entriegelung von außen bei Stromausfall
- 1,8m Stahlkabel
- Rostfreie Abdeckplatte
- Für Tore bis 50mm Wandstärke
- Sichere Verbindung zwischen Kabel und Laufwagen
- Beinhaltet Schloss, Buchse, Kabel, Klemmen und 2 Schlüssel



16200LM Tür-in-Tor-Schalter

- Für Schlupftüren (Tür-in-Tor)
- Verhindert das Starten des Antriebes bei geöffneter Schlupftür
- Einfache Installation als Schliesser (NO) oder Öffner (NC)
- Inhalt: Schalter IP65

Zubehör – Sicherheit

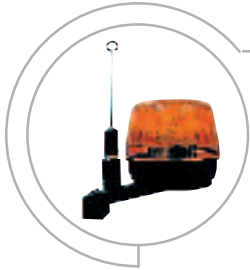
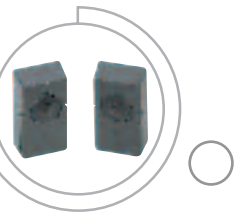

FLA230-2 Signallampe-Kit

- 230 Volt
- Eingang / Konstant
- Mit Blinkelektronik
- Inklusive Antenne und Kabel (2m)
- Wandmontage möglich

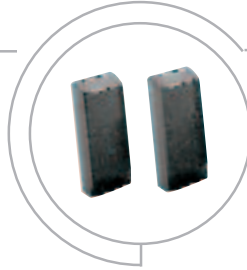

100263 Lichtschrankensystem "Relais"

- Kompatibel zu allen herkömmlichen Steuerungen
- Bewährtes System
- 12-35 Volt - Schaltung NO oder NC
- Reichweite: ca. 20m



770E The Protector System™ Lichtschrankensystem Infrarot

- IP56
- Stromaufnahme — 13ma max.
- Spannung — 6V
- Kompatibel mit CB3 & allen LiftMaster Garagentorantrieben
- Inkl. "OK" Indikator LED
- Stabile Halterungen
- Inhalt: Sender, Empfänger, Befestigungen

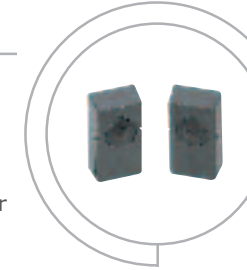

771E Failsafe Infrarot Lichtschanke

- IP44
- Stromaufnahme 20mA max.
- Inkl. "OK" Indikator LED
- Kompatibel mit CB3 & allen LiftMaster Garagentorantrieben
- 2-Kabelsystem

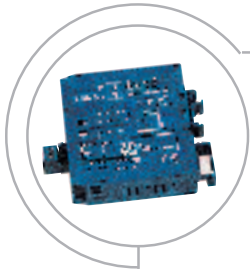

203292 1-Kanal Schleifendetektor

- 24V AC/DC
- IP40
- Keine speziellen Kabel erforderlich
- Training Handbuch in deutsch / englisch erhältlich
- Zur Absicherung oder als Schalter

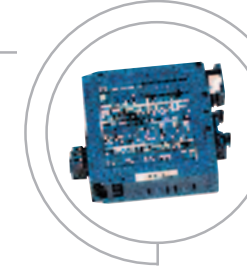

203308 2-Kanal Schleifendetektor

- 24V AC/DC
- IP40
- Keine speziellen Kabel erforderlich
- Training Handbuch in deutsch / englisch erhältlich
- Zur Absicherung oder als Schalter
- Zur Richtungserkennung oder für 2 einfache Schleifen

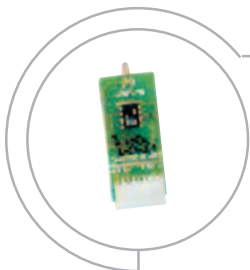

801696 Sicherheitsmodul

- für den Betrieb mit 100263 und mit der Steuerung GOC1A
- Lichtschranken und Kontaktleisten entsprechen mit Hilfe dieses Moduls ZH 1/494
 - Diagnose Diode
 - Für alle Relais-Lichtschranken

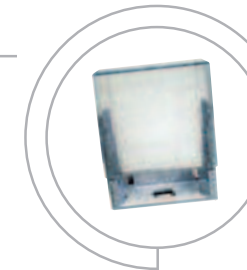

600039 Montagebox, innen, für SLY Serie

- Für CB2 oder GOC2
- Für Steuerungen 145 x 120
- Praktische Montage der Steuerung unter der Antriebshaube

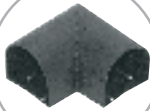

Kontaktleisten

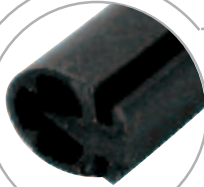

600046 Set **2,5m Kontaktleisten-Set (Klein)**

- 2,5m Gummiprofil
- 2,5m Befestigungsschiene
- Montage-Set (600060) für Kontaktleiste benötigt

600053 Pack **20m Profil für Schaltleiste (Klein)**

- 20m Gummiprofil (klein)



600060 Montage-Set für Kontaktleiste (Klein)

- Montage-Set wird für jede Kontaktleiste benötigt
- Endkappen
- Anschluss mit Kabel
- 8,2K Ohm Endanschluss
- Kleber (Cyanacrylat) - 3g
- Schmirgelpapier

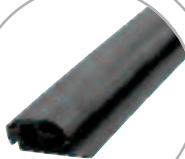

600169 Schaltleiste **1m Profil für Schaltleiste (Mittel)**

- 1m Gummiprofil (mittel)
- Montage-Set 600152 benötigt

600138 20m **20m Schaltleiste Profil (Mittel)**

- 20m (66 ft.) Gummiprofil (mittel)
- Montage-Set 600152 benötigt

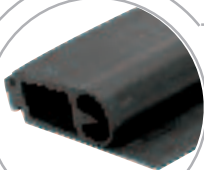

600176 Schaltleiste **1m Profil (Groß)**

- 1m Gummiprofil (groß)
- Montage-Set 600152 benötigt



600152 Montage-Set **Kontaktleiste (Mittel/Groß)**

- Montage-Set wird für jede Kontaktleiste benötigt
- Endkappen
- Anschluss mit Kabel
- 8,2K Ohm Endanschluss
- Kleber (Cyanacrylat) - 3g
- Schmirgelpapier

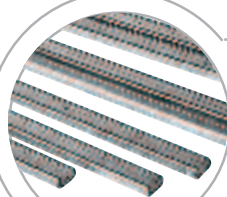

600077 Pack **20m Befestigungsschiene**

- 20m a 2m Befestigungsschiene für Kontaktleiste
- verzinkter Stahl
- Passend für alle Kontaktleisten



600213 Auswertung **Kontaktleiste**

- Univers. Auswertung für Sicherheitseinrichtungen
- IP55
- TÜV geprüft
- Für alle Toranwendungen geeignet
- Unterschienensabschaltung
- Für GOC1A nicht benötigt

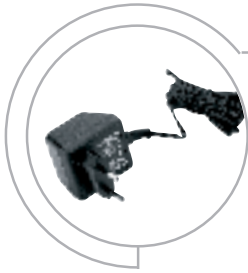

23009E 230V/9V/AC
23024E 230V/24V/AC
Transformator

- Euro Stecker
- 1m langes Anschlusskabel

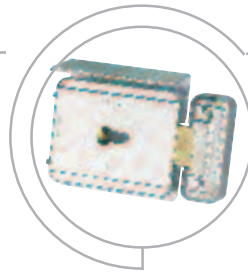

203285 12 Volt (CB1, GOC1)
600022 24 Volt
E-Schloss

- 12-24 Volt AC/DC
- Kompatibel zu allen Schlössern
- Riegeldruck bis zu 200kg möglich

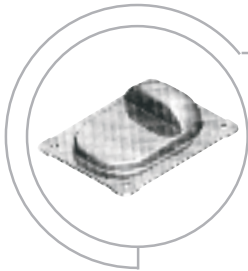

203315
Bodenanschlag niedrig

- 122mm x 100mm
- Höhe: 19mm
- Verzinkt
- Zur Montage mit Schrauben

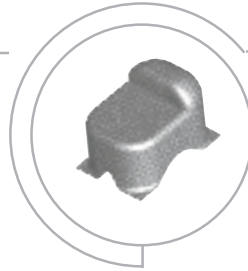

203322
Bodenanschlag hoch

- 72mm x 100mm
- Höhe: 70mm
- Verzinkt
- Zum Anschweißen oder Einbetonieren

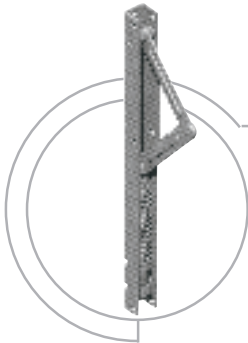

203339
Bodenverriegelung

- Sichert den Stehflügel eines 2-flügeligen Tores
- Gehflügel kann damit erfolgreich mit E-Schloss gesichert werden
- Vermeidet die Montage von E-Schlössern in den Boden

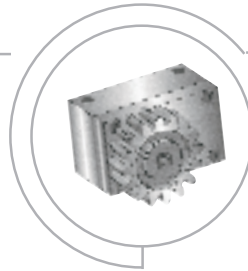

203346
Radial Dämpfer

- Für Schiebetore bis 500kg + 10° Neigung
- Sichert Flügel, wenn der Antrieb entriegelt ist
- Zur Außenmontage
- Wird an der Zahnstange befestigt (Modul 4)
- Benötigt keine Stromversorgung

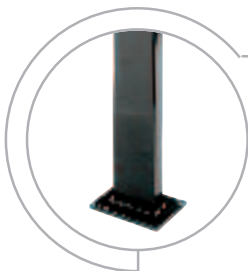

60008
Standsäule (einzeln)
Lichtschranke - 530mm

- Empfohlen für alle Aufputz-Lichtschranken
- Universell verwendbar
- Pulverbeschichteter Stahl
- Schwere, stabile Ausführung

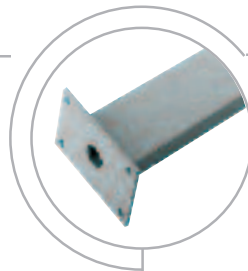

600015
Standsäule für Schalter - 1100mm

- Empfohlen für alle Funkcodeschlösser
- Empfohlen für Aufputz-Schalter
- Pulverbeschichteter Stahl
- Schwere, stabile Ausführung

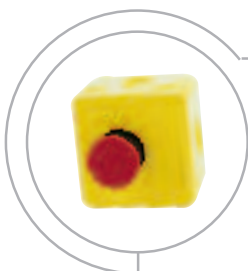

600084
Notstoppschalter

- IP65
- VDE 0660
- PVC Gehäuse
- 71,6x71,6x47,5mm

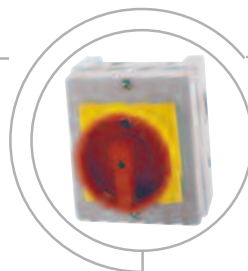

600091
Hauptschalter

- IP65
- VDE 0660
- PVC Gehäuse
- 71,6x71,6x47,5mm



Zubehör



G-AC1103 **Verteiler Dose**

- 2x PG9 Verschraubungen
- 1x PG9 mit Kabelschutz für Spiralkabel

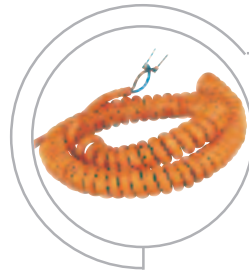

600220 **Spiralkabel**

- 2-Litzen à 0,50mm²
- PUR Industrie Qualität
- 3m Auszugslänge



G-AC1001 **Spiralkabel**

- 4-Litzen à 0,5mm²
- PUR Industrie Qualität
- 3m Auszugslänge



G-NSPG30/4 **Spiralkabel**

- 4-Litzen à 0,75mm²
- Gummi
- 3m Auszugslänge



G-NSPG45/4 **Spiralkabel**

- 4-Litzen à 0,75mm²
- 4,5m Auszugslänge
- Gummi

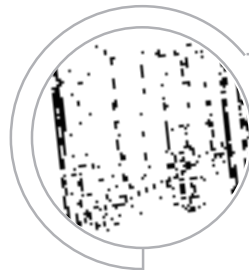

G-INTSET **Signal Übertragungssystem**

- Für Schiebetore & Garagentore
- Anstatt Spiralkabel
- Bis 10m Länge
- Überträgt 2/2 Ein-Ausgangssignale
- 230Volt Spannungseingang
- IP65

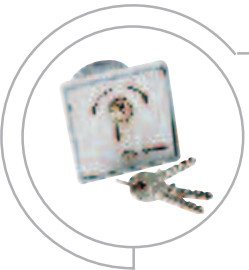

100034 Schlüsselschalter **2-Befehl, Unterputz**

- inkl. Zylinderschloss
- 75x75x50
- IP54, 3 Schlüssel



100041 Schlüsselschalter **2-Befehl, Aufputz**

- inkl. Zylinderschloss
- 75x75x50
- IP54, 3 Schlüssel

Kundenservice Zentralen - Chamberlain "Professional Products"

Deutschland

Alfred-Nobel-Str. 4
66793 Saarwellingen
Deutschland
Tel.: +49(0)6838/907-250
Fax: +49(0)6838/907-179

USA

845 Larch Ave.
Elmhurst, Ill., 60025
USA
Tel.: +1 630-993-6025
Fax: +1 630-530-6751

Zweigstellen - Chamberlain "Professional Products"

Großbritannien

Abbey Manor Business Centre
Preston Road
Yeovil Somerset BA20 2EN
Tel. (+44) (0)1935 848526
Fax. (+44) (0)1935 848527

Skandinavien

St. Jorgensvei 77
0662 Oslo
Norwegen
Tel.: (+47) (0)97 59 11 18
Fax: (+47) (0)22 65 51 26

Benelux

Postbus 10169
1001ED Amsterdam
Holland
Tel.: (+31) 020-673-3626
Fax: (+31) 020-673-3610

Frankreich

4, rue de Copenhague
67300 Schiltigheim
Frankreich
Tel.: (+33) 03 87 98 62 84
Fax: (+33) 03 87 95 48 16

NO - Europa

ul. Sportowa 10/17
35111 Rzeszow
Polen
Tel.: (+48) 17 850 7950
Fax: (+48) 17 853 0122

Italien

Via Fermi 5
24053 Brignano Gera d'Adda (BG)
Tel. (+39) 0363.382100
Fax. (+39) 0363.817023

Asien

Chamberlain Pte Ltd.
6-C Tanjong Rhu Road
10-02 La Ville
Singapur
Tel.: (+65) 6342 0418
Fax: (+65) 6346 2248

SO - Europa

Deviata 4/A
83101 Bratislava
Slowakei
Tel.: (+421) 2 5479 3727
Fax: (+421) 2 5465 2932

China

Chamberlain Automation
Systems (Shanghai) Co., Ltd.
1st Floor, Building A, 500 Bing Ke Road
Waigaoqiao Free Trade Zone

benz-bau.ch

Doors + Openers

9462 Montlingen - Fon: 071 761 40 60 - Fax: 071 761 07 78 - Mail: info@benz-bau.ch